

# K\_NOW tables

## Continuità di linguaggio

K\_NOW nasce in dialogo diretto con la famiglia di imbottiti da cui prende forma e significato. Non è un elemento aggiunto, ma una naturale estensione del sistema: un tavolino che condivide lo stesso principio costruttivo, lo stesso segno, la stessa attitudine ad accogliere.

K\_NOW è un tavolino che non interrompe il racconto, ma lo continua — un elemento che vive nello stesso linguaggio degli imbottiti, portando nello spazio un senso di unità, accoglienza e coerenza progettuale.

## Continuity of language

K\_NOW emerges in direct dialogue with the seating family from which it takes shape and meaning. It is not an added element, but a natural extension of the system: a side table that shares the same construction principle, the same visual language, and the same welcoming attitude.

K\_NOW does not interrupt the narrative, but continues it — an element that lives within the same language as the seating collection, bringing a sense of unity, warmth, and coherence to the space.



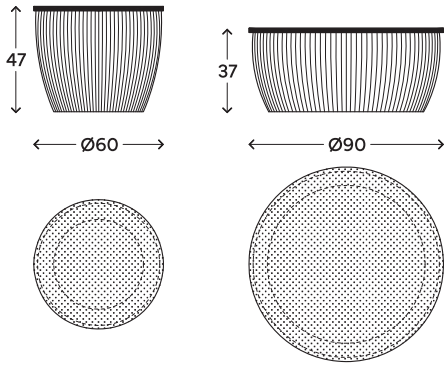

NOW AT60

NOW BT90

## Top

Ambra Olive Ocean Red Coffee Anthracite

### Acqua

Vetro Martellato Verniciato Coprente  
Back Painted Hammered Glass

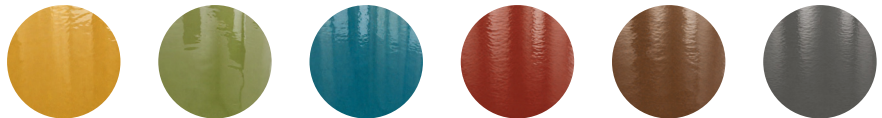

### Luna

Vetro Materico Verniciato Trasparente  
Transparent Painted Textured Glass



### Terra

Ceramica Smaltata  
Glazed Ceramic

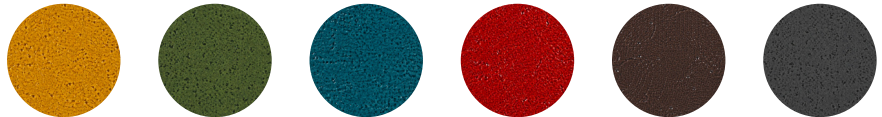

## Base

**Polimero Opaco**  
Matte **Polymer**

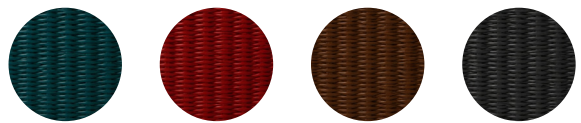

**Polimero Lucido**  
Glossy **Polymer**

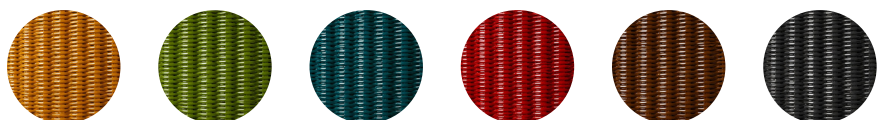

# KOESIA tables

## indoor and outdoor

Ci sono oggetti che non cercano attenzione, ma la raccolgono. I tavolini KOESIA nascono così: presenze silenziose che intercettano la luce e attivano lo spazio, rendendo viva ogni composizione. Due le proporzioni: basso con h 30–35 cm, intimo e orizzontale, e alto con h 40–45 cm, più dinamico, due altezze pensate per sovrapporsi, dialogare, costruire relazioni fluide tra pieni e vuoti.

La base è il cuore del progetto: polimero lucido, polimero opaco o ceramica smaltata. Sei colori definiscono la palette KOESIA: Ambra, Olive, Ocean, Red, Coffee e Anthracite. Il polimero esprime un'anima più tecnica e innovativa, precisa e contemporanea; la ceramica smaltata attiva una dimensione più ancestrale ed emotiva, legata alla materia e alla sua profondità percettiva. A queste si aggiunge la versione Crystal, traslucida, che lavora con la luce come fosse materia. Ogni famiglia si distingue per una texture propria: trame generate dalla stampa additiva che evocano tessuti, onde, rilievi, superfici organiche. Non è solo finitura, ma linguaggio, una firma che rende ogni tavolino riconoscibile.

Il piano completa il sistema con tre interpretazioni:

**Terra** \_ ceramica smaltata, piena e tattile;

**Luna** \_ vetro martellato materico, vibrante;

**Acqua** \_ vetro martellato lucido, riflettente.

Tutte le finiture, adatte sia per soluzioni indoor e outdoor, sono disponibili nei sei colori, per combinazioni coerenti o più espressive. Ne nasce un sistema aperto: materie, texture e luce che si incontrano. Tavolini che non si limitano a sostenere, ma interpretano, definendo con discrezione l'atmosfera dello spazio

There are objects that do not seek attention, yet naturally gather it. KOESIA side tables are conceived this way: silent presences that capture light and activate space, bringing every composition to life. Two proportions define the collection: low (h 30–35 cm), intimate and horizontal, and high (h 40–45 cm), more dynamic in character. Two heights designed to overlap, interact, and create fluid relationships between solids and voids.

The base is the core of the project: glossy polymer, matte polymer, or glazed ceramic. Six colors define the KOESIA palette: Amber, Olive, Ocean, Red, Coffee, and Anthracite. The polymer expresses a more technical and innovative soul, precise and contemporary; glazed ceramic introduces a more ancestral and emotional dimension, connected to materiality and perceptual depth. Alongside these comes the Crystal version, translucent and working with light as though it were a material itself. Each family is distinguished by its own texture: patterns generated through additive manufacturing that evoke fabrics, waves, reliefs, and organic surfaces.

More than a finish, it becomes a language, a signature that makes every table immediately recognizable.

The top completes the system through three interpretations:

**Terra** \_ glazed ceramic, solid and tactile;

**Luna** \_ textured hammered glass, vibrant and expressive;

**Acqua** \_ glossy hammered glass, reflective and luminous.

All finishes, suitable for both indoor and outdoor environments, are available in the six colors, allowing either coherent combinations or more expressive compositions. The result is an open system where materials, textures, and light converge. Side tables that do not simply support, but interpret, discreetly shaping the atmosphere of the space.



### Terra

Ceramica Smaltata  
Glazed Ceramic

### Luna

Vetro Martellato Verniciato Coprente  
Back Painted Hammered Glass

### Acqua

Vetro Materico Verniciato Trasparente  
Transparent Painted Textured Glass

**koèsia**

Via Majorana, 10A  
35010 Cadoneghe PD  
Italia

koesia.it  
+39 049 7359630  
info@koesia.it

# K\_NOW

K\_NOW è un sistema che celebra la curva come gesto primario di accoglienza. La base, concepita come un cesto in stampa 3D, avvolge e sostiene i volumi imbottiti o i piani dei tavolini, generando una superficie vibrante e leggera. Forme morbide e continue definiscono una collezione pensata per ambienti ibridi, dove comfort visivo e tattile diventano esperienza.

K\_NOW is a system that celebrates the curve as a primary gesture of comfort. The 3D-printed basket-like base embraces and supports upholstered volumes or table tops, creating a light, vibrating surface. Soft, continuous forms define a collection designed for hybrid environments, where visual and tactile comfort become an experience.



koèsia

K\_NOW

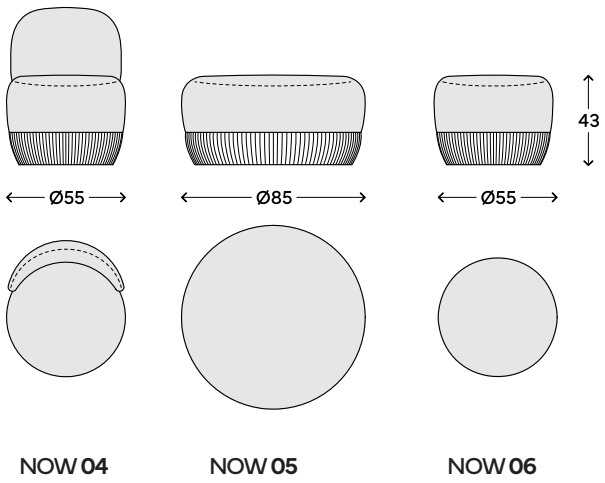
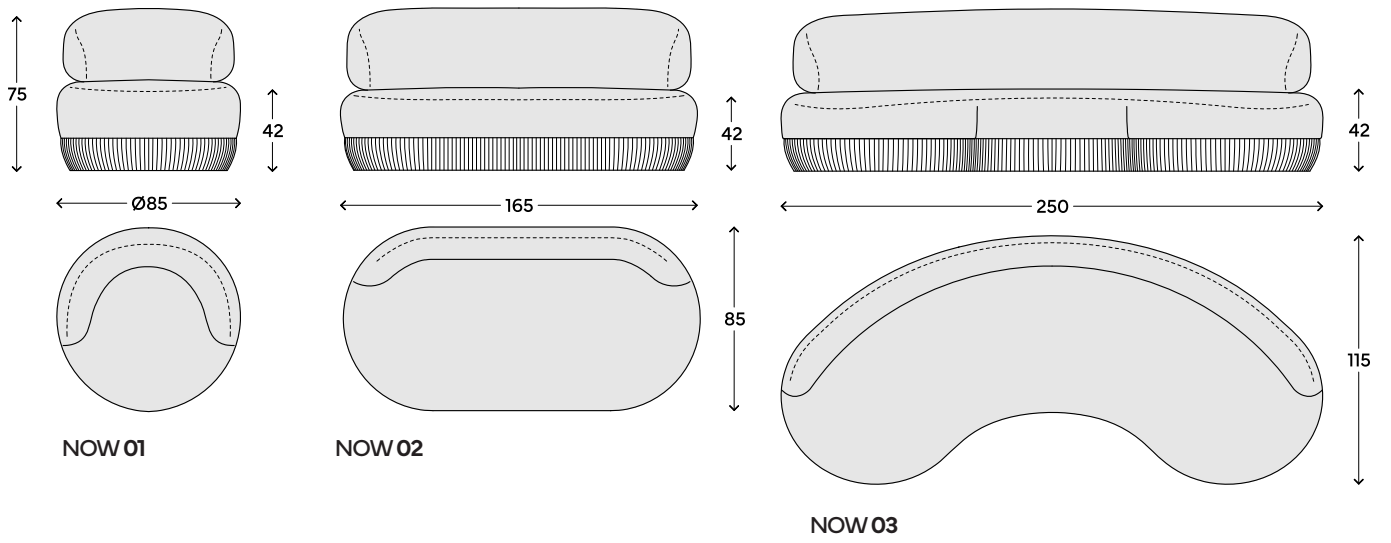

Polymer  
Matte



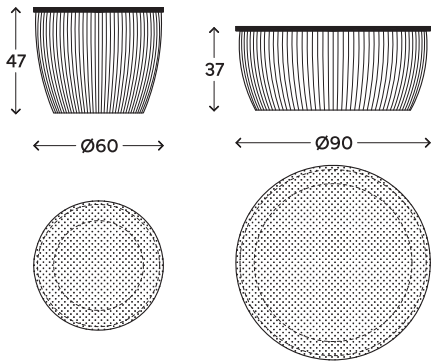

NOW AT60

NOW BT90

## Top

Ambra Olive Ocean Red Coffee Anthracite

### Acqua

Vetro Martellato Verniciato Coprente  
Back Painted Hammered Glass

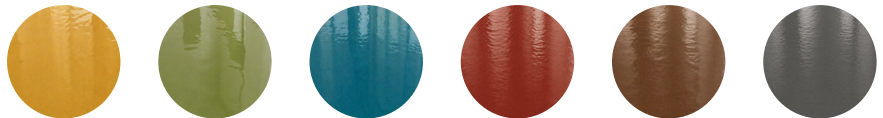

### Luna

Vetro Materico Verniciato Trasparente  
Transparent Painted Textured Glass



### Terra

Ceramica Smaltata  
Glazed Ceramic

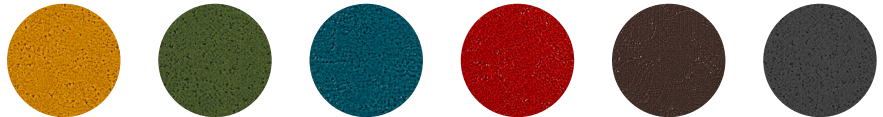

## Base

**Polimero Opaco**  
Matte **Polymer**

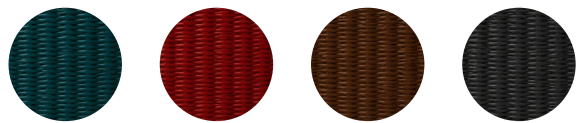

**Polimero Lucido**  
Glossy **Polymer**

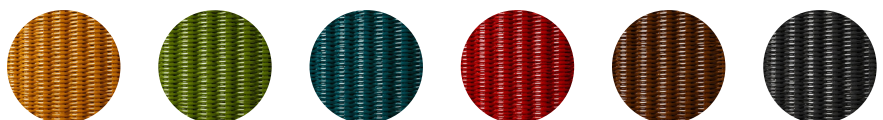

**koèsia**

Via Majorana, 10A  
35010 Cadoneghe PD  
Italia

koesia.it  
+39 049 7359630  
info@koesia.it