

# K\_ERN

K\_ERN è un sistema che unisce rigore geometrico e vibrazione materica. La base cilindrica in polimero, realizzata in stampa 3D, si anima attraverso una texture ad intreccio che cattura la luce e genera profondità. Volumi imbottiti avvolgenti dialogano con superfici precise, mentre la collezione si completa con tavolini dalle basi in polimero o ceramica e top materici. Un equilibrio tra comfort, innovazione e memoria.

K\_ERN is a system that combines geometric clarity with material vibration. The cylindrical base, 3D-printed in polymer, is enhanced by a woven texture that captures light and creates depth. Soft, enveloping upholstered volumes interact with precise surfaces, while the collection is completed by tables with polymer or ceramic bases and expressive tops. A balance between comfort, innovation, and memory.



# K\_ERN

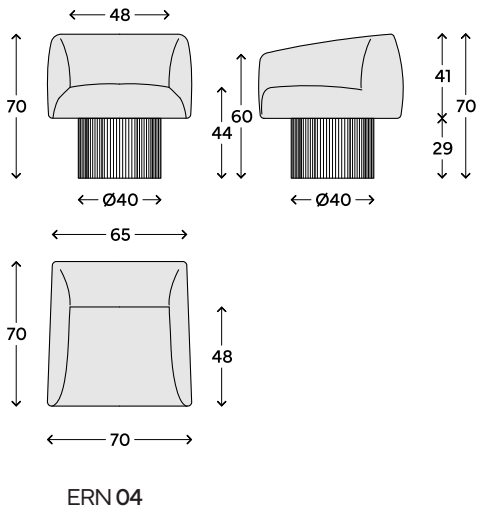
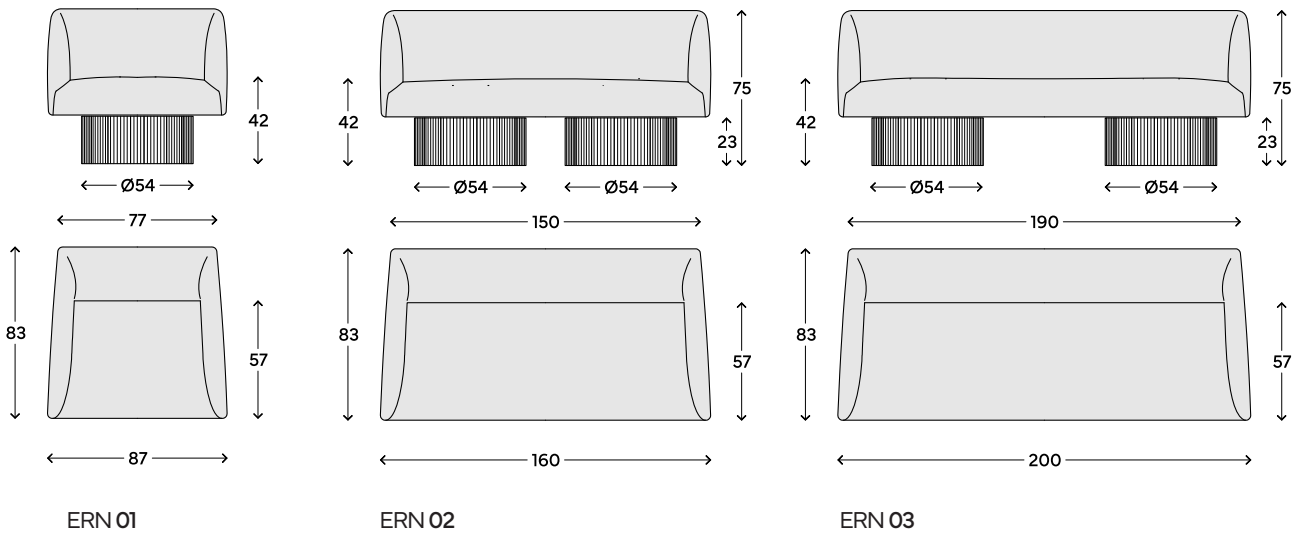

Le basi in polimero possono essere rivestite nello stesso tessuto dell'imbottitura senza costi aggiuntivi.

The polymer bases can be covered in the same fabric as the upholstered elements at no additional cost.

Polymer  
Matte



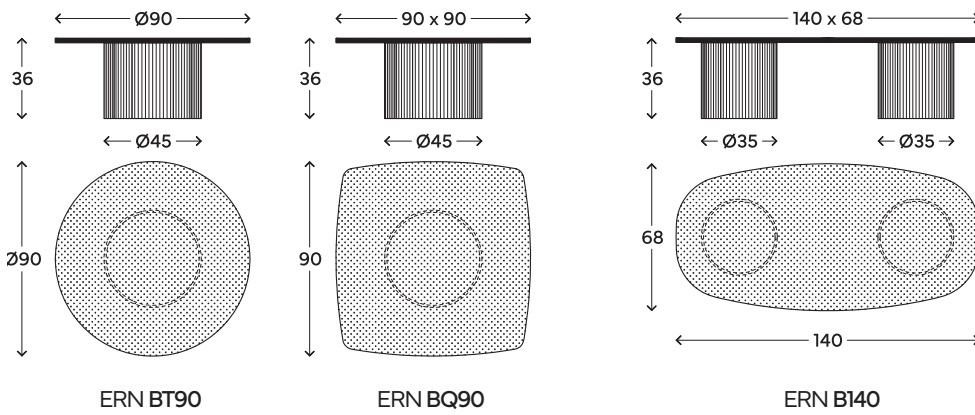
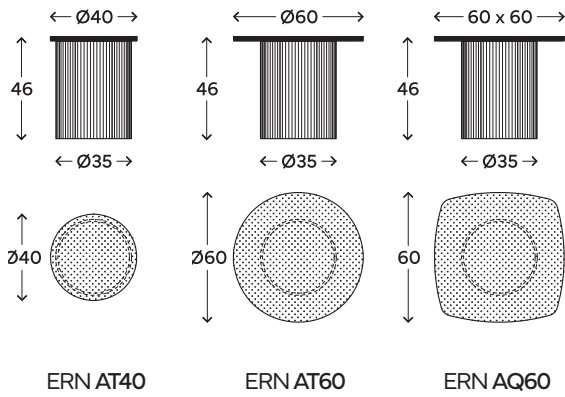

## Top

### Acqua

Vetro Martellato Verniciato Coprente  
Back Painted Hammered Glass

### Luna

Vetro Materico Verniciato Trasparente  
Transparent Painted Textured Glass

### Terra

Ceramica Smaltata  
Glazed Ceramic

## Base

Polimero Opaco  
Matte Polymer

Ceramica Smaltata  
Glazed Ceramic



**koèsia**

Via Majorana, 10A  
35010 Cadoneghe PD  
Italia

koesia.it  
+39 049 7359630  
info@koesia.it

# K\_ERN tables

## Materia che si radica

K\_ERN trasferisce nel tavolino il carattere deciso e primordiale della famiglia di imbottiti da cui nasce. Una presenza compatta, essenziale, dove la forma cilindrica diventa segno riconoscibile e punto di equilibrio nello spazio.

Il basamento si distingue per la sua trama identitaria, una texture che rompe la continuità della superficie e ne amplifica la profondità. Un segno che non è solo decorativo, ma strutturale nel linguaggio: capace di catturare la luce, generare ombre e restituire una percezione sempre dinamica.

K\_ERN è un tavolino che afferma la presenza della materia, trasformando una forma primaria in un elemento ricco di carattere e profondità sensoria.

## Rooted materiality

K\_ERN translates the bold, primal character of the seating family it originates from into a side table. A compact and essential presence, where the cylindrical form becomes a recognizable feature and a point of balance within the space.

The base is defined by its distinctive texture, a surface pattern that breaks continuity and enhances depth. A gesture that is not merely decorative, but integral to its language — capturing light, creating shadows, and generating an ever-changing perception.

K\_ERN is a side table that affirms the presence of material, transforming a primary form into an object rich in character and sensory depth.



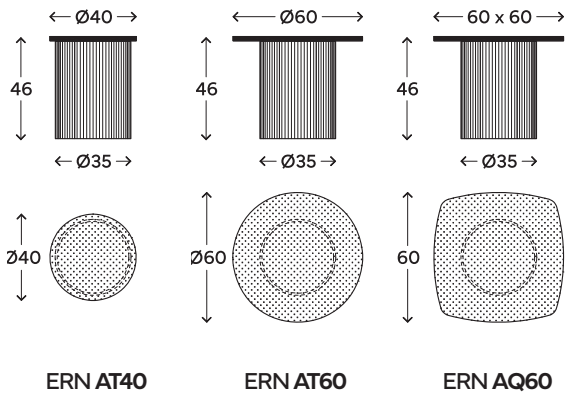

ERN AT40

ERN AT60

ERN AQ60

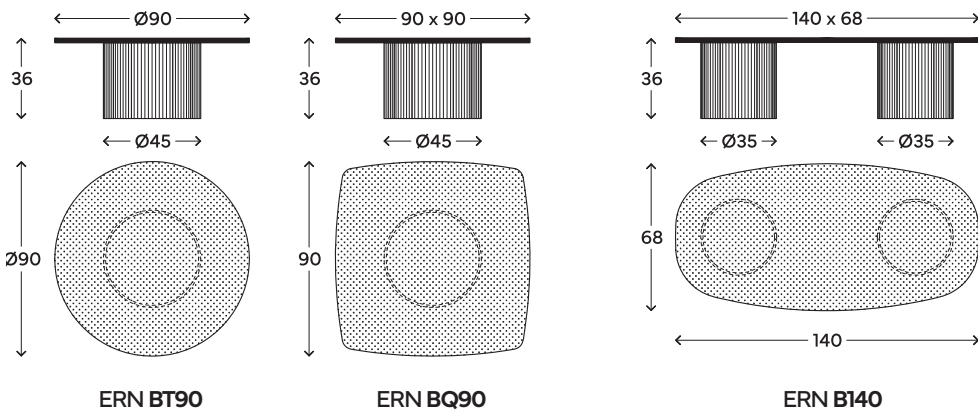

ERN BT90

ERN BQ90

ERN B140

## Top

Ambra

Olive

Ocean

Red

Coffee

Anthracite

### Acqua

Vetro Martellato Verniciato Coprente  
Back Painted Hammered Glass

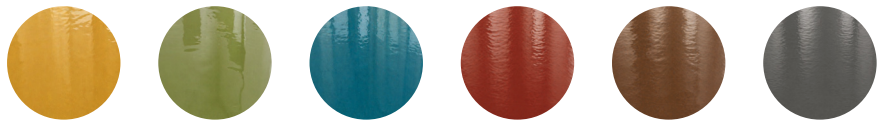

### Luna

Vetro Materico Verniciato Trasparente  
Transparent Painted Textured Glass



### Terra

Ceramica Smaltata  
Glazed Ceramic

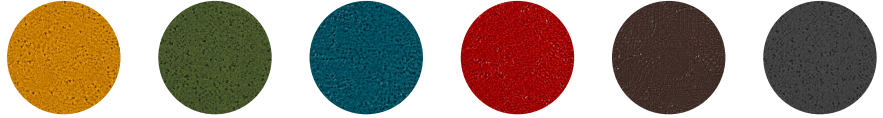

## Base

Polimero Opaco  
Matte Polymer



Ceramica Smaltata  
Glazed Ceramic

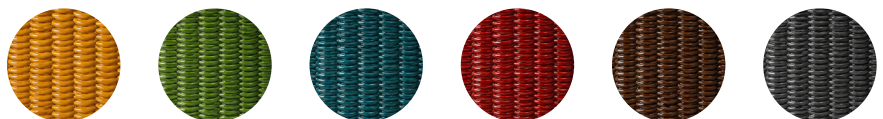

# KOESIA tables

## indoor and outdoor

Ci sono oggetti che non cercano attenzione, ma la raccolgono. I tavolini KOESIA nascono così: presenze silenziose che intercettano la luce e attivano lo spazio, rendendo viva ogni composizione. Due le proporzioni: basso con h 30–35 cm, intimo e orizzontale, e alto con h 40–45 cm, più dinamico, due altezze pensate per sovrapporsi, dialogare, costruire relazioni fluide tra pieni e vuoti.

La base è il cuore del progetto: polimero lucido, polimero opaco o ceramica smaltata. Sei colori definiscono la palette KOESIA: Ambra, Olive, Ocean, Red, Coffee e Anthracite. Il polimero esprime un'anima più tecnica e innovativa, precisa e contemporanea; la ceramica smaltata attiva una dimensione più ancestrale ed emotiva, legata alla materia e alla sua profondità percettiva. A queste si aggiunge la versione Crystal, traslucida, che lavora con la luce come fosse materia. Ogni famiglia si distingue per una texture propria: trame generate dalla stampa additiva che evocano tessuti, onde, rilievi, superfici organiche. Non è solo finitura, ma linguaggio, una firma che rende ogni tavolino riconoscibile.

Il piano completa il sistema con tre interpretazioni:

**Terra** \_ ceramica smaltata, piena e tattile;

**Luna** \_ vetro martellato materico, vibrante;

**Acqua** \_ vetro martellato lucido, riflettente.

Tutte le finiture, adatte sia per soluzioni indoor e outdoor, sono disponibili nei sei colori, per combinazioni coerenti o più espressive. Ne nasce un sistema aperto: materie, texture e luce che si incontrano. Tavolini che non si limitano a sostenere, ma interpretano, definendo con discrezione l'atmosfera dello spazio

There are objects that do not seek attention, yet naturally gather it. KOESIA side tables are conceived this way: silent presences that capture light and activate space, bringing every composition to life. Two proportions define the collection: low (h 30–35 cm), intimate and horizontal, and high (h 40–45 cm), more dynamic in character. Two heights designed to overlap, interact, and create fluid relationships between solids and voids.

The base is the core of the project: glossy polymer, matte polymer, or glazed ceramic. Six colors define the KOESIA palette: Amber, Olive, Ocean, Red, Coffee, and Anthracite. The polymer expresses a more technical and innovative soul, precise and contemporary; glazed ceramic introduces a more ancestral and emotional dimension, connected to materiality and perceptual depth. Alongside these comes the Crystal version, translucent and working with light as though it were a material itself. Each family is distinguished by its own texture: patterns generated through additive manufacturing that evoke fabrics, waves, reliefs, and organic surfaces.

More than a finish, it becomes a language, a signature that makes every table immediately recognizable.

The top completes the system through three interpretations:

**Terra** \_ glazed ceramic, solid and tactile;

**Luna** \_ textured hammered glass, vibrant and expressive;

**Acqua** \_ glossy hammered glass, reflective and luminous.

All finishes, suitable for both indoor and outdoor environments, are available in the six colors, allowing either coherent combinations or more expressive compositions. The result is an open system where materials, textures, and light converge. Side tables that do not simply support, but interpret, discreetly shaping the atmosphere of the space.



### Terra

Ceramica Smaltata  
Glazed Ceramic

### Luna

Vetro Martellato Verniciato Coprente  
Back Painted Hammered Glass

### Acqua

Vetro Materico Verniciato Trasparente  
Transparent Painted Textured Glass

**koèsia**

Via Majorana, 10A  
35010 Cadoneghe PD  
Italia

koesia.it  
+39 049 7359630  
info@koesia.it