

K_DOT tables

Ordine e mutazione

K_DOT parte da una forma primaria, quasi archetipica — il cilindro — e la porta oltre, attraverso una sottile distorsione in altezza che ne altera la percezione e la rende inattesa. È un equilibrio tra rigore e trasformazione, dove la geometria viene messa in tensione.

La superficie è attraversata da una trama puntinata che emerge in modo graduale lungo il fusto della base: i punti affiorano, si addensano, poi si dissolvono, creando un ritmo irregolare ma controllato. L'effetto è quello di qualcosa di alieno, non del tutto appartenente al mondo costruito — eppure sorprendentemente vicino a suggestioni naturali, tra pelle, corteccia, organismo.

La base è realizzata in ceramica smaltata, una materia che amplifica questa ambiguità: la finitura mette in evidenza la rugosità della superficie, mantenendola però entro un ordine preciso. Tattilità e controllo convivono, dando vita a una presenza intensa ma equilibrata.

K_DOT è un tavolino che sfugge a una lettura univoca: familiare e insieme estraneo, ordinato ma vivo — un oggetto che sembra evolversi sotto lo sguardo sia nel mondo indoor che outdoor.

Order and mutation

K_DOT begins with a primary, almost archetypal form — the cylinder — and pushes it further through a subtle vertical distortion that alters its perception and makes it unexpected. It is a balance between rigor and transformation, where geometry is placed under tension.

The surface is defined by a dotted texture that gradually emerges along the base: dots appear, gather, and dissolve, creating an irregular yet controlled rhythm. The effect feels almost alien, not entirely belonging to the constructed world — yet surprisingly close to natural references, somewhere between skin, bark, and organism.

The base is made of glazed ceramic, a material that enhances this ambiguity. The finish emphasizes the roughness of the surface while maintaining a precise order. Tactility and control coexist, creating a presence that feels both intense and balanced.

K_DOT is a side table that resists a single interpretation: familiar yet unfamiliar, ordered yet alive — an object that seems to evolve before the eye, both indoors and outdoors.



K_DOT tables

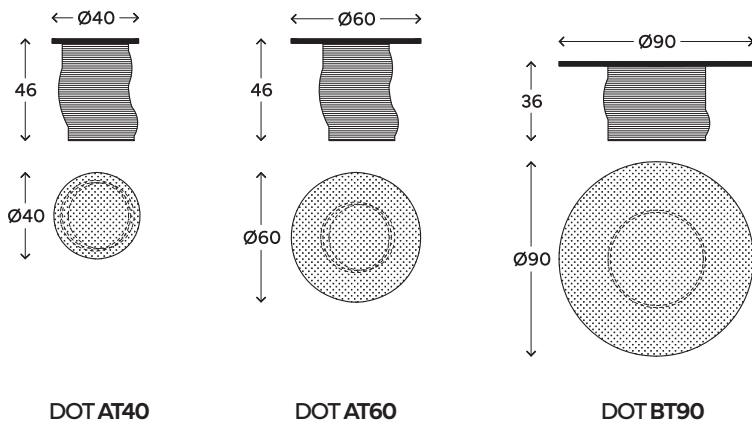

Top

Acqua

Vetro Martellato Verniciato Coprente
Back Painted Hammered Glass

Luna

Vetro Materico Verniciato Trasparente
Transparent Painted Textured Glass

Terra

Ceramica Smaltata
Glazed Ceramic

Base

Ceramica Smaltata
Glazed Ceramic



KOESIA tables

indoor and outdoor

Ci sono oggetti che non cercano attenzione, ma la raccolgono. I tavolini KOESIA nascono così: presenze silenziose che intercettano la luce e attivano lo spazio, rendendo viva ogni composizione. Due le proporzioni: basso con h 30–35 cm, intimo e orizzontale, e alto con h 40–45 cm, più dinamico, due altezze pensate per sovrapporsi, dialogare, costruire relazioni fluide tra pieni e vuoti.

La base è il cuore del progetto: polimero lucido, polimero opaco o ceramica smaltata. Sei colori definiscono la palette KOESIA: Ambra, Olive, Ocean, Red, Coffee e Anthracite. Il polimero esprime un'anima più tecnica e innovativa, precisa e contemporanea; la ceramica smaltata attiva una dimensione più ancestrale ed emotiva, legata alla materia e alla sua profondità percettiva. A queste si aggiunge la versione Crystal, traslucida, che lavora con la luce come fosse materia. Ogni famiglia si distingue per una texture propria: trame generate dalla stampa additiva che evocano tessuti, onde, rilievi, superfici organiche. Non è solo finitura, ma linguaggio, una firma che rende ogni tavolino riconoscibile.

Il piano completa il sistema con tre interpretazioni:

Terra _ ceramica smaltata, piena e tattile;

Luna _ vetro martellato materico, vibrante;

Acqua _ vetro martellato lucido, riflettente.

Tutte le finiture, adatte sia per soluzioni indoor e outdoor, sono disponibili nei sei colori, per combinazioni coerenti o più espressive. Ne nasce un sistema aperto: materie, texture e luce che si incontrano. Tavolini che non si limitano a sostenere, ma interpretano, definendo con discrezione l'atmosfera dello spazio

There are objects that do not seek attention, yet naturally gather it. KOESIA side tables are conceived this way: silent presences that capture light and activate space, bringing every composition to life. Two proportions define the collection: low (h 30–35 cm), intimate and horizontal, and high (h 40–45 cm), more dynamic in character. Two heights designed to overlap, interact, and create fluid relationships between solids and voids.

The base is the core of the project: glossy polymer, matte polymer, or glazed ceramic. Six colors define the KOESIA palette: Amber, Olive, Ocean, Red, Coffee, and Anthracite. The polymer expresses a more technical and innovative soul, precise and contemporary; glazed ceramic introduces a more ancestral and emotional dimension, connected to materiality and perceptual depth. Alongside these comes the Crystal version, translucent and working with light as though it were a material itself. Each family is distinguished by its own texture: patterns generated through additive manufacturing that evoke fabrics, waves, reliefs, and organic surfaces.

More than a finish, it becomes a language, a signature that makes every table immediately recognizable.

The top completes the system through three interpretations:

Terra _ glazed ceramic, solid and tactile;

Luna _ textured hammered glass, vibrant and expressive;

Acqua _ glossy hammered glass, reflective and luminous.

All finishes, suitable for both indoor and outdoor environments, are available in the six colors, allowing either coherent combinations or more expressive compositions. The result is an open system where materials, textures, and light converge. Side tables that do not simply support, but interpret, discreetly shaping the atmosphere of the space.



Terra

Ceramica Smaltata
Glazed Ceramic

Luna

Vetro Martellato Verniciato Coprente
Back Painted Hammered Glass

Acqua

Vetro Materico Verniciato Trasparente
Transparent Painted Textured Glass

koèsia

Via Majorana, 10A
35010 Cadoneghe PD
Italia

koesia.it
+39 049 7359630
info@koesia.it